

NIEUWE
RENAULT
KANGOO

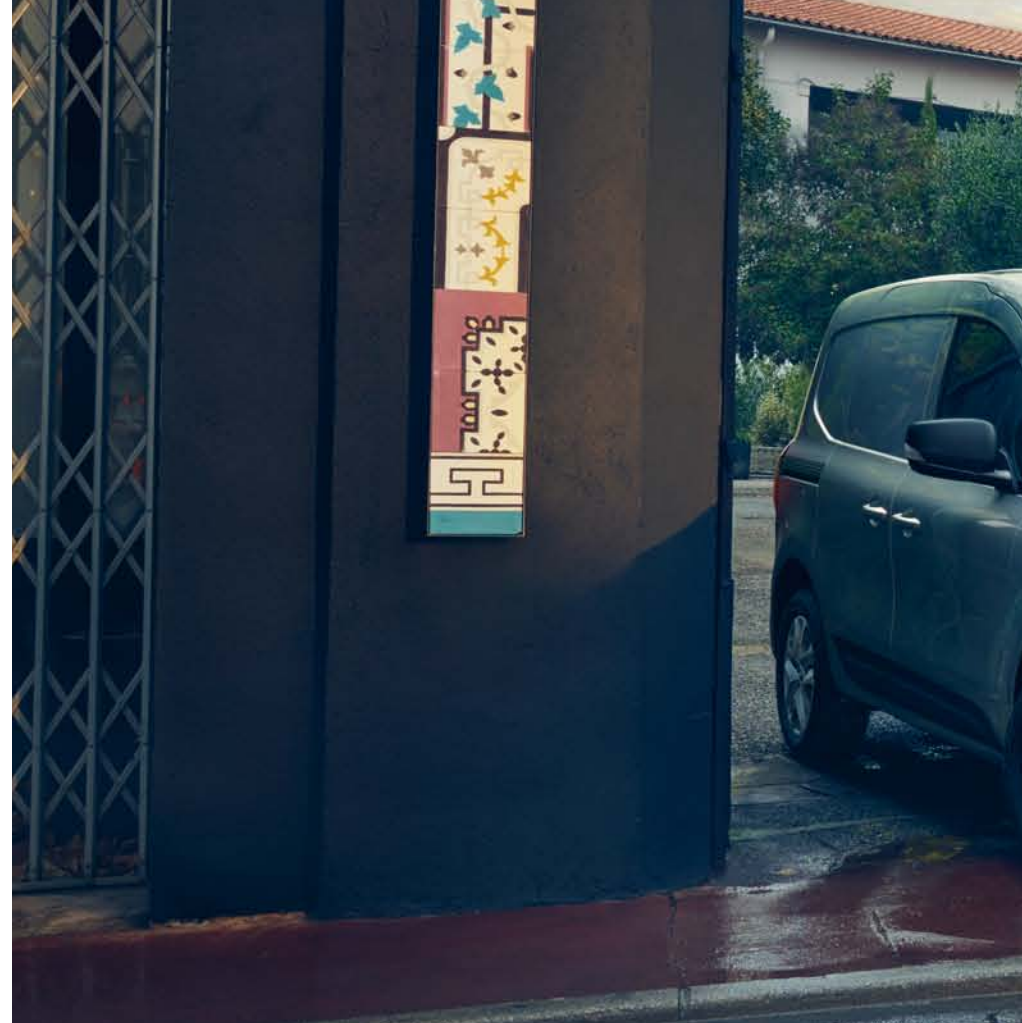

de essentiële zaken



**zijdelingse
laadopening
van 1,45 m**

**tot 3,9 m³
laadruimte**



**easy
inside rack***

**300 km
actieradius
voor de E-Tech
versie**

**tot maar liefst
17 rijhulpsyste-
men**

**3 m laadlengte
met Open
Sesame**

*uitklapbare binnengalerij





Open Sesame[®] by Renault

Moet je de uitdaging van parkeren aangaan met behoud van toegang tot de lading? Met "Open Sesame by Renault[®]", profiteer je van een unieke zijdelingse laadopening van bijna 1,45 m: zonder centrale b-stijl, met een scharnierend tussenschot, neerklapbare bijrijdersstoel en een voorportier met 90° opening. Je kunt dus zeer grote objecten laden en lossen, zelfs wanneer de toegang tot de achterdeuren beperkt is.



1. easy inside rack (optioneel)
2. opbergruimte boven voorruit van 21,8 liter
3. opbergruimte boven het instrumentenpaneel van 1,5 liter met USB laad-aansluiting
4. laadvolume tot 3,9m² en laadlengte tot 3 meter



eenvoudig laden en lossen

De nieuwe Renault Kangoo biedt je zowel essentiële als praktische uitrusting. In de laadruimte; het gemakkelijke easy inside rack aan het plafond vergemakkelijkt het transport van lange objecten met behoud van het volledige vloeroppervlak. Dankzij een laadvolume van 3,3 m³ met vast tussenschot en 3,9 m³ bij de Open Sesame versie met draaibaar tussenschot, en zijn vele slimme opbergmogelijkheden vinden materialen en goederen gemakkelijk een goede plaats in de Kangoo.





PASSENGER AIR BAG

1. rear view assist (optioneel in pakket)
2. Easy Link navigatiesysteem met 8" scherm (optioneel)
3. inductielader voor een smartphone (optioneel)



technologie voor professionals

Geen tijd te verliezen als je een veeleisende professional bent! Laad je smartphone tijdens het reizen eenvoudig op met de geïntegreerde inductielader. Het 8" Easy Link multimediascherm is uitgerust met smartphone-replicatie waarmee je gemakkelijk jouw berichten kunt raadplegen of kunt telefoneren. Het maakt ook het gebruik van navigatie mogelijk, met automatische kaartupdates, verkeersinformatie en eventueel brandstofprijzen.



programmeer het laden en verwarm het interieur voor of start de airconditioning eenvoudig op afstand met de My Renault-app



de nieuwe Kangoo E-Tech 100 % electric, zonder compromis

Een grote zijdelingse laadopening met Open Sesame® van Renault, een modulair interieur, geïntegreerde navigatie, 3 zitplaatsen met de voorbank met mobiel kantoor. Profiteer van dezelfde innovaties en voordelen als de brandstofversies van Kangoo terwijl je geniet van de voordelen van de 100% elektrische E-Tech-versie. Verwarm het interieur voor of start de airconditioning dankzij de programmeerbare thermische voorregeling via een eenvoudige link, of op afstand met de My Renault-app*, terwijl je jouw voertuig oplaadt. Alle comfort om een dag te beginnen met maximale autonomie en een voertuig dat klaar is om te vertrekken.

*afhankelijk van de versie.





1. oplaadconnector in de grille
2. instrumentarium met 10" digitaal scherm



300 km autonomie

Profiteer met de nieuwe 100% elektrische Renault Kangoo Van E-Tech van een actieradius tot 300 km voor jouw dagelijkse ritten. Tijdens het rijden vergroten de drie regeneratieve remmodi het bereik van jouw auto door energie terug te winnen elke keer dat je afremt. Laad jouw voertuig eenvoudig op met de standaard 11 kW lader. Sluit de 100% elektrische Renault Kangoo E-Tech aan op een standaard wallbox om in 3,50 uur 100% van je autonomie terug te winnen. Kies de 22 kW 80 DC Quick Charge* versie: 30 minuten zijn genoeg om 170 km actieradius te laden!

*Quick Charge 80 kW optioneel.



maatwerk bedrijfswagen

Ben jij een technicus? Jouw voertuig wordt omgebouwd tot mobiele werkplaats. Groenteboer? Kies voor een gekoelde versie om je groenten en fruit te vervoeren. Tuinman, tuinarchitect, gemeente? Het pick-upmodel is voor jou gemaakt... Renault Kangoo biedt talloze soorten transformaties om aan jouw wensen te voldoen. Wat jouw activiteit ook is, je vindt binnen het assortiment het voertuig dat precies is aangepast aan jouw behoeften. Een groot netwerk van professionele door Renault goedgekeurde carrosseriebouwers biedt jou de aanpassingen die beantwoorden aan de vereisten van jouw bedrijf. Echt maatwerk!





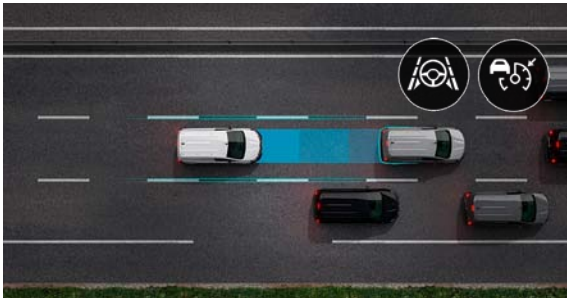

highway & traffic jam companion. Past het gedrag van jouw Kangoo aan het verkeer aan. Het innovatieve systeem regelt de snelheid en handhaaft de veiligheidsafstanden met de voorganger, terwijl het jouw Kangoo centreert op de rijstrook van 0 km/u tot 170 km/u. Wanneer het verkeer tot stilstand komt, stopt en start de auto automatisch voor meer comfort en gemoedsrust.

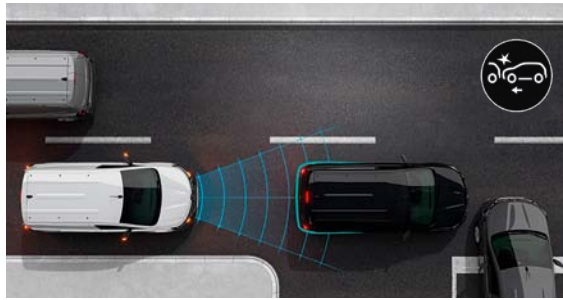

active emergency braking system. Detecteert voertuigen, voetgangers en fietsers die van voren of van opzij komen en stopt het voertuig bij gevaar. Door de stad rijden was nog nooit zo veilig, dag en nacht.

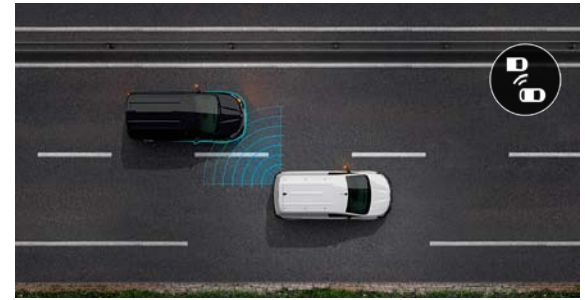

blind spot warning. Actief boven 15 km/u, waarschuwt hij jou via een lichtsignaal voor de aanwezigheid van voertuigen die niet zichtbaar zijn binnen jouw gezichtsveld.

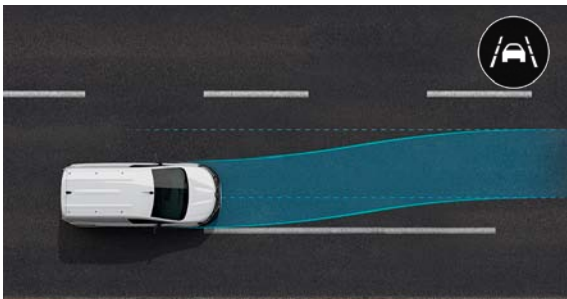

lane keeping assist-functie. Actief tussen 70 km/u en 160 km/u, doet een stuurcorrectie om het voertuig terug op zijn rijstrook te brengen in het geval dat je een ononderbroken of onderbroken lijn overschrijdt zonder jouw richtingaanwijzer te gebruiken.

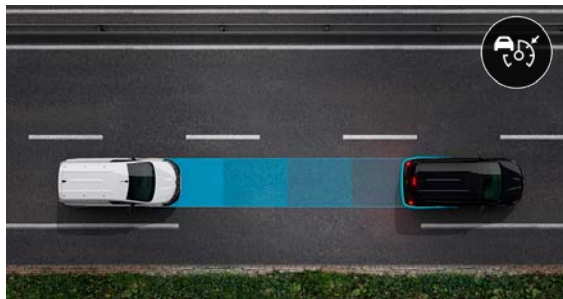

adaptive cruise control. Hiermee kun je u tijdens het rijden de juiste veilige afstand tot het voertuig voor je aanhouden. Het systeem activeert de remmen wanneer de afstand te kort is, en activeert het gaspedaal wanneer de weg voor je weer vrij is.

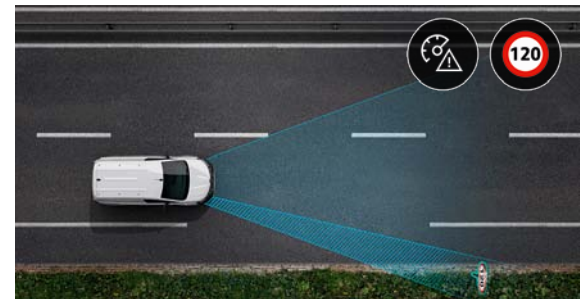

verkeersbordherkenning en waarschuwing voor te hoge snelheid. Het informeert jou over snelheidsbeperkingen via het Easy Link scherm en waarschuwt jou als je de maximumsnelheid overschrijdt dankzij een camera die boven aan de voorruit is geplaatst.

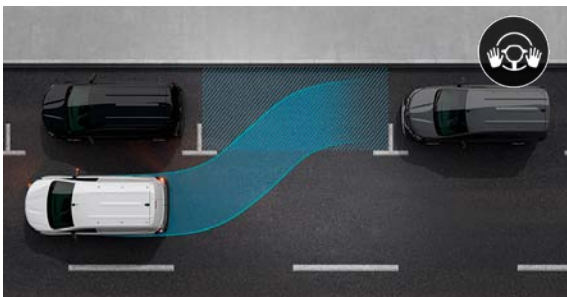

easy park assist. Manoeuvreren was nog nooit zo eenvoudig. De parkeersensoren voor, achter en aan de zijkant geven met akoestische en visuele signalen de nabijheid van obstakels aan. Easy Park assist voert handsfree de parkeer manoeuvres voor je uit. Je hoeft alleen het tempo te bepalen.

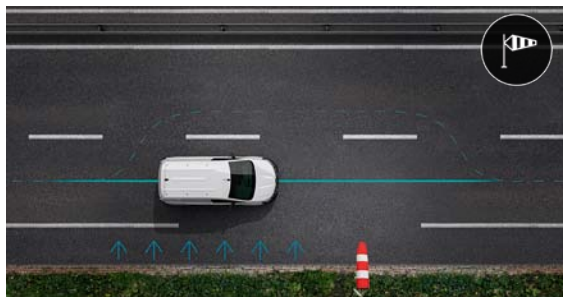

stabilisatie hulp. Bij sterke zijwind of bij het inhalen, helpt het systeem om boven de 70 km/u de Kangoo stabiel te houden.

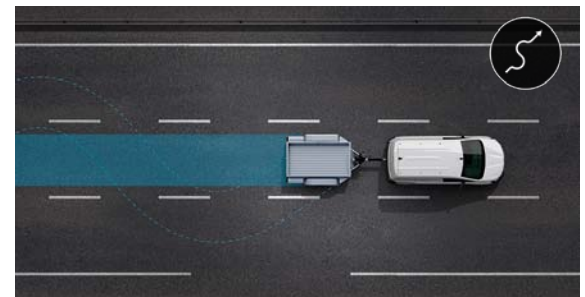

trailer stability assist. De Trailer Stability Assist helpt je jouw koers te behouden wanneer je met een aanhanger rijdt. Het systeem vermindert slingering, zonder snelheidsbeperking, en verbetert de handling in moeilijke omstandigheden als gevolg van zijwind of slechte wegomstandigheden.

17 geavanceerde rijhulpsystemen

De nieuwe Renault Kangoo kan worden uitgerust met zeventien innovatieve geavanceerde rijhulpsystemen. Resoluut en veilig, het belooft een veilige reis te worden.



rear view assist. In plaats van in de binnenspiegel (afwezig op de versies met gesloten laadruimte) zie je op een 5" digitaal scherm wat er op middellange en lange afstand wordt vastgelegd door de camera aan de achterkant van het voertuig. Zo kruip je eindelijk, ook in een auto met gesloten laadruimte, met vertrouwen achter het stuur



achteruitrijcamera. Zodra je de Kangoo in de achteruitversnelling zet, geeft de achteruitrijcamera een vergroot beeld van de omgeving achter het voertuig weer. Het beeld wordt in de monitor in de binnenspiegel of in het EASY LINK-scherm weergegeven.



hill Start Assist. In combinatie met de ESC zorgt het systeem ervoor dat de remdruk automatisch gedurende 2 seconden wordt gehandhaafd, zodat je de tijd hebt om jouw voet van het rempedaal te halen en het gaspedaal in te trappen. Het systeem wordt geactiveerd wanneer de helling groter is dan 3%.



dodehoekspiegel. Deze bevindt zich in de zonneplep aan de passagierszijde en verbetert het zicht en stelt jou in staat de impact van dode hoeken te beperken.



extended grip. Hiermee kunt u in alle weersomstandigheden op verschillende soorten terrein rijden (modder, bladeren, aangetaste paden, enz.). Het systeem combineert elektronische stabiliteitscontrole (ESC) en all-weatherbanden om u een maximale tractie te bieden, beschikbaar tot 50 km/u.



renault handsfree Card met afzonderlijke zone. Hiermee kun je zowel de voordeuren als de laadruimte individueel van elkaar vergrendelen en ontgrendelen.





kleuren



Blanc Mineral QNG (V)



Gris Urbain KPW (SV)



Noir Etoilé GNE (MV)



Gris Highland KQA (MV)



Gris Cassiopée KNG (MV)



Rouge Carmin NPF (MV)

V: standaardlak met vernislaag.SV: speciale standaardlak met vernislaag.MV: metaallak met vernislaag.SMV: speciale metaallak met vernislaag. Kleuren kunnen afwijken van de werkelijkheid.

ambiances



advance / comfort



extra / luxe

wielen



stalen wiel 15" met naafkap



stalen wiel 15" met
wieldop 'Kijaro'



stalen wiel 16" met naafkap⁽¹⁾



flexwiel 16" 'Liman'

bekleding



'inti'
Kangoo Advance / Comfort



'Kylia'
Kangoo Extra / Luxe



versterkte bekleding voor intensief
gebruik⁽¹⁾ Kangoo Comfort

⁽¹⁾optie

accessoires

1. **Bescherming van de laadruimte.**
Met de houten bescherming van de laadvloer, zijwanden en achterdeuren bescherm je niet alleen de Kangoo, maar ook alle spullen die je vervoert.



2. Imperialen en allesdragers.

Vergroot de laadcapaciteit door niet alleen spullen in de Kangoo, maar ook erop mee te kunnen nemen! Er zijn verschillende varianten daktransport mogelijk.



3. Trekhaak.

Een trekhaak is onmisbaar. Beschikbaar in verschillende varianten, waaronder een zwanenhals. Eenvoudig in gebruik en hij komt altijd van pas.

4. Rubberen vloermatten.

Bescherm de vloer van de Kangoo met waterdichte en onderhoudsvriendelijke rubberen matten.

5. Comfort en veiligheid.

Op het gebied van comfort en veiligheid zijn er tal van accessoires. Van spatlappen tot inbraakbescherming en verlichting voor in de laadruimte. Alles om je klus optimaal uit te kunnen voeren.



autonomie

Hier staat het resultaat van innovaties op het gebied van onderzoek en ontwikkeling, de 100% elektrische Renault Kangoo E-Tech verlegt de grenzen van prestaties en efficiëntie. Het platform herbergt een nieuwe lithium-ion batterij met een capaciteit van 44 kWh die 100% bruikbaar is en een elektromotor van 90 kW voor meer autonomie tot 300 km.



thermische preconditionering

Deze functie wordt op afstand bediend vanuit de My Renault-app en verwarmt het interieur in de winter vóór en activeert de airconditioning in de zomer. Nog beter wanneer het voertuig is aangesloten op een laadpunt: de benodigde energie wordt geleverd door het lichtnet zonder de capaciteit van de batterij aan te hoeven spreken.

regeneratief remmen

Met de Renault Kangoo E-Tech 100% electric, laadt de energie die wordt geproduceerd bij elke vertraging of gebruik van de rem uw batterij op.

Eco-modus

In stedelijke situaties optimaliseert de eco-modus de batterijcapaciteit. De prestatiebeheer zorgt voor een soepelere rit die een betere energierugwinning en een maximaal bereik mogelijk maakt.

opladen





U heeft altijd een ruim aanbod aan mogelijkheden op maat voor het opladen thuis, op het werk, onderweg of anderszins. De 100% elektrische Renault Kangoo E-Tech wordt geleverd met een Mode 3 kabel die gebruikt kan worden op een thuislaadstation of een openbaar laadstation.

opladen op het werk, thuis of onderweg

Laad Renault Kangoo E-Tech 100% electric eenvoudig op het thuisnetwerk op met behulp van een wallbox⁽¹⁾, of het standaard huishoudelijke stopcontact⁽²⁾. Met de **My Renault**-app check je op elk moment je actieradius; start je jouw lading op afstand of plan je het laden⁽³⁾ in de daluren. Thuis biedt **Mobilize power solutions** jou het assortiment oplaadmogelijkheden dat het beste bij jouw behoeften past en ondersteunt jou bij de installatie en het onderhoud

opladen op straat

Een afspraak? Zoek met de **My Renault**-app de openbare oplaadpunten die zich het dichtst bij jouw bestemming bevinden. Laadt voor jouw langste ritten tot 170 km autonomie in 30 minuten bij een snellaadstation.

laad faciliteit	laadvermogen	laadkabel		laadtijd 44 kWh accu		
				50 km	170 km	300 km
Wallbox	11 kW	laadkabel met Mennekes stekker (standaard)		48 min	2 h 20	4 h 50
Wallbox	22 kW	laadkabel met Mennekes stekker (standaard)		24 min	1 h 10	2 h 25
Standaard stopcontact (uitsluitend voor incidenteel gebruik)	2,3 kW	noodlaadkabel (optioneel)		3 h 50	11 h 35	22 h 30
Snellaadstation	80 kW	snellaadkabel van laadstation		6 min	25 min	1 h 25
Openbaar oplaadpunt	22 kW	mode 3 kabel (standaard)		24 min	1 h 10	2 h 25

afmetingen en volumes

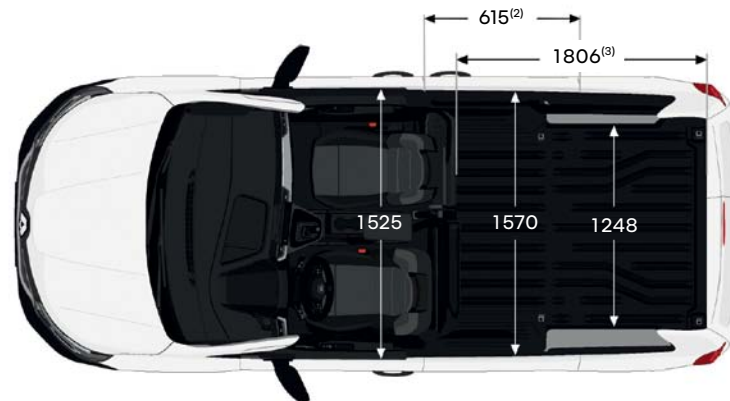
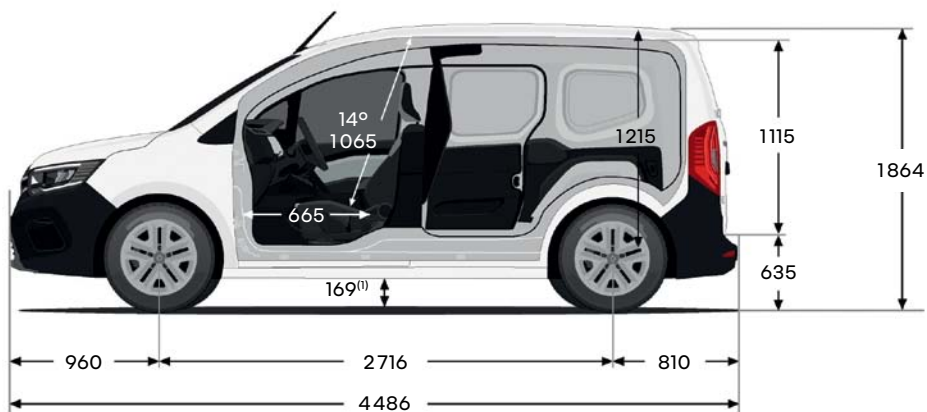

	Kangoo
Laadruimte	
Laadvolume (m3)	3,3
Laadvolume (m3) Open Sesame by Renault	3,9
Totale hoogte	1864

(1) Bodemvrijheid onbeladen. (2) Breedte opening schuifdeur. (3) Laadlengte tot tussenschot op uiterste punt tussenschot gemeten. (4) Waarde op 700 mm vanaf de drempel. (5) Waarde op 100 mm vanaf de drempel. Gegevens uitgedrukt in mm.

Renault Pro+

Renault Pro+Expert in bedrijfswagens

Renault is al meer dan een eeuw aanwezig op de markt voor lichte bedrijfswagens. Hierdoor kunnen wij onze zakelijke klanten innovatieve en op maat gemaakte oplossingen bieden op het gebied van mobiliteit. Om deze reden is Renault al sinds 1998 het meest verkochte lichte bedrijfswagen merk in Europa. Door de jaren heen hebben wij een sterke en duurzame band opgebouwd met onze bedrijfswagen klanten. Door te investeren in deze relatie, willen wij je nog beter van dienst zijn in de toekomst. Dat is waarom wij hebben besloten Renault Pro+ te introduceren, een expert merk voor alle gebruikers van bedrijfswagens. Het doel van Renault Pro+ is om je verder te helpen met jouw werkzaamheden als professional. Dit doet Renault Pro+ door steeds weer vernieuwend te zijn, je een optimale service te garanderen en altijd een oplossing op maat te bieden. Als expert zullen wij altijd ons uiterste best doen om je optimaal van dienst te zijn.

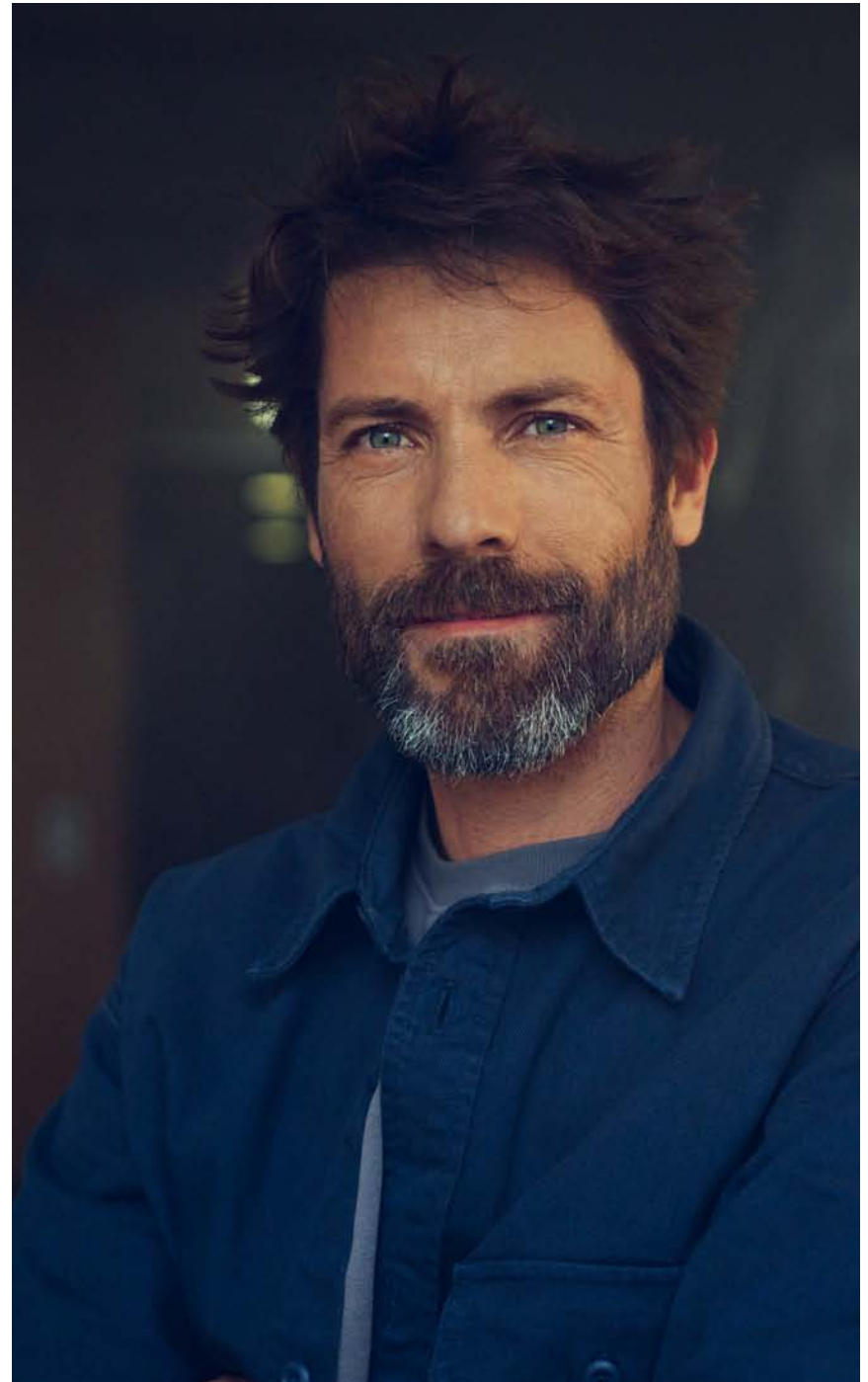

de icoon Juvaquatre



ijzersterke historie

Renault Juvaquatre, de eerste Renault met een monocoque stalen carrosserie en onafhankelijke voorwielophanging, werd geboren op de autosalon van Parijs in 1937. Hij is stijver, comfortabeler, minder gulzig qua benzineverbruik dan zijn concurrenten en zal verkrijgbaar zijn in verschillende versies: sedan, coupé, coach, en de meest verrassende blijft de uitvoering die in 1948 de voorbode was van de toekomstige minivan.

1937



recordbreker

In meer dan één opzicht verrassend, vestigde Juvaquatre in maart 1938 een snelheidsrecord op het autodroom van Linas-Montlhéry: het legde 5.380 km af in 50 uur, d.w.z. een gemiddelde snelheid van 107,82 km/u. Het laatste model gelanceerd door Louis Renault in 1956, krijgt een nieuwe naam: Renault Dauphinoise (omdat het is uitgerust met de techniek van Renault Dauphine). Het jaar 1960 markeert het einde van Renault Juvaquatre en de komst van de Renault 4.



zet je ervaring voort in het online museum
The Originals Renault

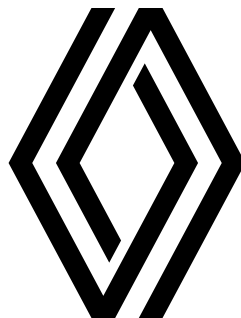

vervolg jouw Renault Kangoo ervaring op www.renault.nl

De afbeeldingen van de tussenschotten kunnen afwijken van de in Nederland gevoerde tussenschotten die voldoen aan de Nederlandse fiscale regelgeving. alles is in het werk gesteld om juiste en actuele informatie in deze uitgave ten tijde van zijn verschijning (mei 2022) te vermelden. deze brochure werd samengesteld op basis van voorseries of prototypes. in het kader van zijn streven naar constante verbetering van zijn producten behoudt Renault zich op ieder moment het recht voor om wijzigingen in de specificaties aan de beschreven en afgebeelde auto's en accessoires door te voeren. eventuele wijzigingen worden zo snel mogelijk aan de Renault-dealers doorgegeven. per land kunnen de op de markt gebrachte versies verschillen en kunnen bepaalde uitrustingen niet leverbaar zijn (standaard, optioneel of accessoire). raadpleeg daarom uw plaatselijke Renault-dealer voor de meest recente informatie. vanwege technische beperkingen bij het drukproces kunnen de in deze brochure afgebeelde kleuren verschillen van de echte kleur van de lakken en materialen in het interieur. Alle rechten voorbehouden. Renault is op geen enkele wijze aansprakelijk voor mogelijke gevolgen van onjuistheden of onvolkomenheden van de inhoud van deze brochure. gehele of gedeeltelijke reproductie van deze publicatie in welke vorm of met welk middel dan ook is verboden zonder voorafgaande schriftelijke toestemming van Renault.

Publicis – crédits photo: printed in EC – mei 2022.

Boeingavenue 275 - 1119 PD Schiphol-Rijk / Postbus 75784 - 1118 ZX / Tel. 0800-0303 / Handelsregister Amsterdam 33102829

Renault adviseert 



renault.nl